

# 10 mm

## MODENA - drzwi przesuwne

### Kolorystyka podstawowa profili aluminiowych:

- złoty anodowany,
- srebrny anodowany,
- jasny brąz anodowany.

### ZESTAWIENIE ELEMENTÓW



Przy zakupie poszczególnych elementów, prosimy pamiętać o blachowkrętach (4 szt./1 skrzydło), a w przypadku drzwi z lustrem lub szybą, dodatkowo o uszczelkach.

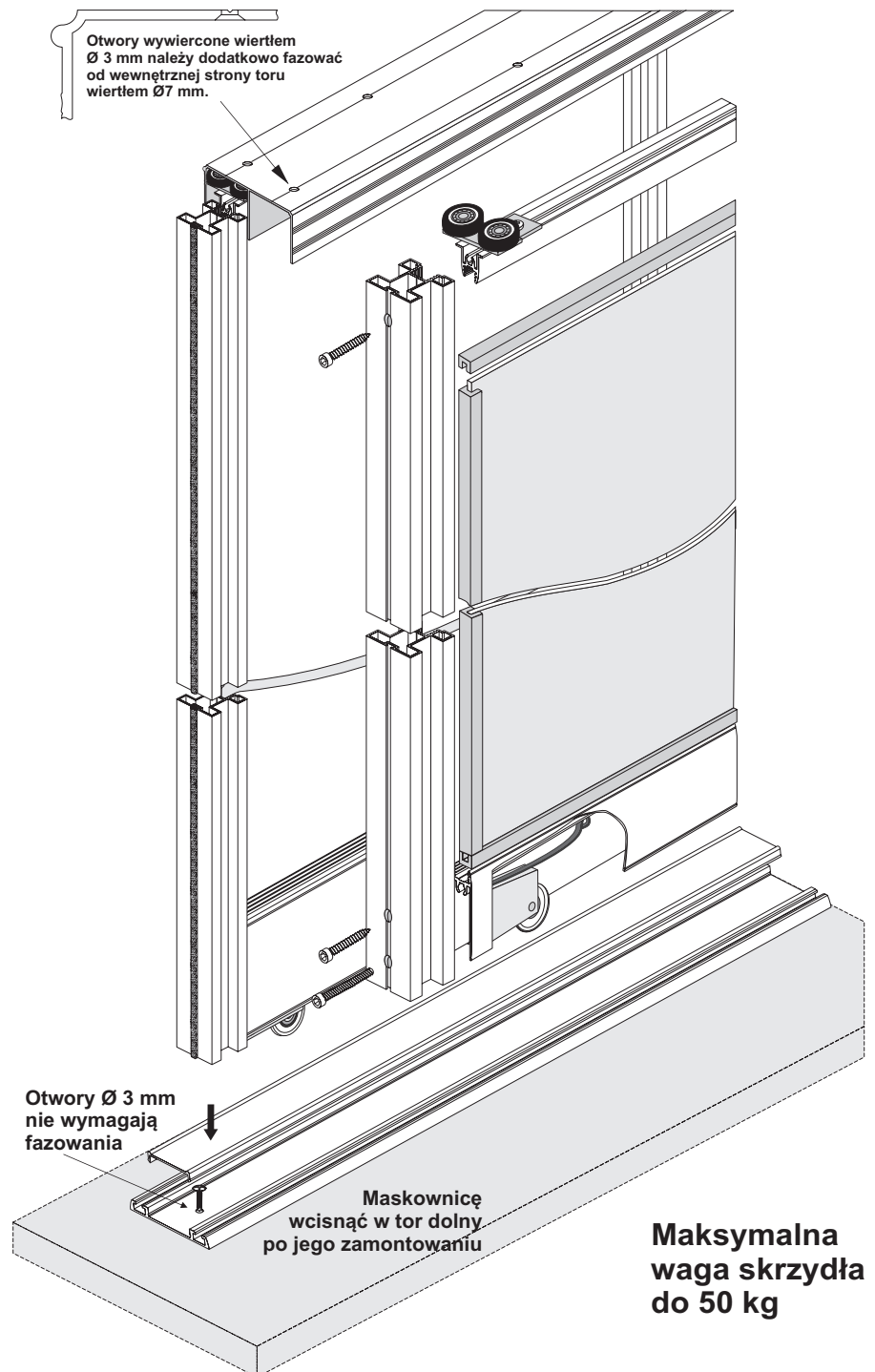
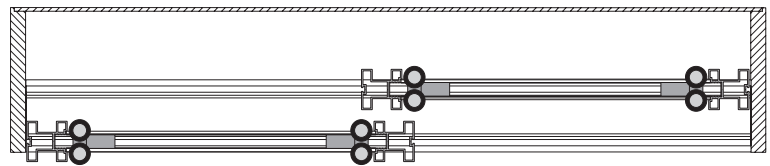

# MODENA - drzwi przesuwne

## Wyznaczanie wymiarów drzwi i wypełnień

# 10 mm

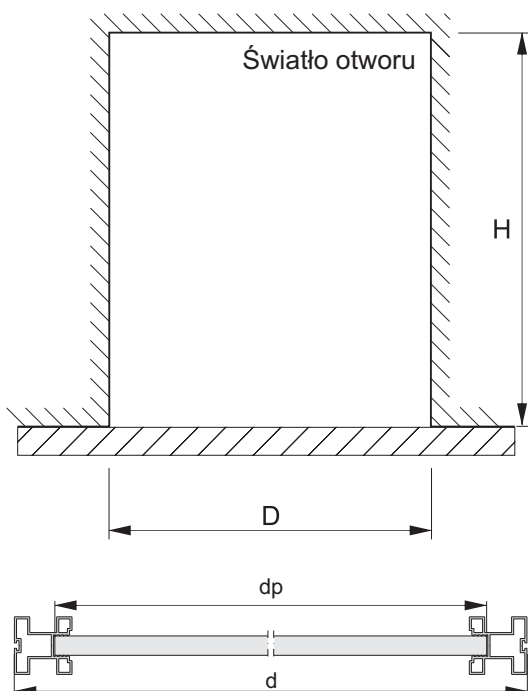

Wysokość skrzydła drzwi	- h	$h = H - 40 \text{ mm}$
Wysokość płyty	- hp	$hp = h - 62 \text{ mm}$
Wysokość lustra	- hl	$hl = hp - 4 \text{ mm}$
Szerokość skrzydła drzwi	- d	$d = (D - 3\text{mm} + Z) / N$
Szerokość płyty	- dp	$dp = d - 41 \text{ mm}$
Długość listwy poziomej i listwy poziomej dolnej	- dk	$dk = d - 57 \text{ mm}$
Szerokość lustra	- dl	$dl = dp - 4 \text{ mm}$

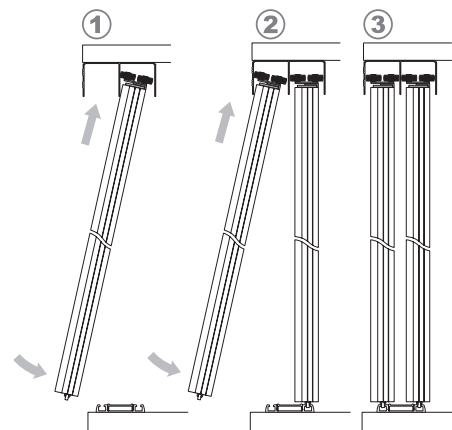

ilość skrzydeł	- N	2	3	4
szerokość zakładki	- Z	30 mm	60 mm	90 mm

## Szczegóły montażowe

Sposób montażu płyty #10 mm  
lub szyby/lustra #4 mm  
w rączce

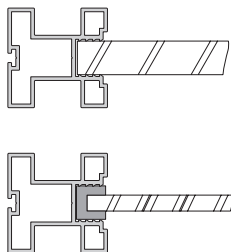

Sposób wiercenia otworów w rączce

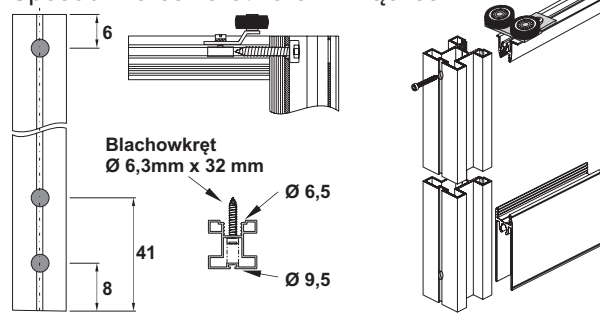

Sposób montażu płyty #10 mm  
lub szyby/lustra #4 mm  
w listwie poziomej górnej i dolnej

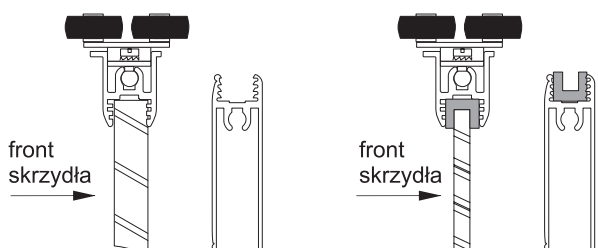

Sposób montażu  
toru dolnego z maskownicą

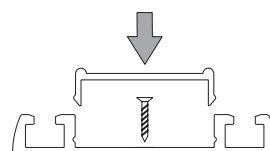

Uwaga!  
Otwory wiercone wiertłem Ø3 mm  
można dodatkowo fazować  
od wewnętrznej strony toru  
wiertłem Ø7 mm.